

Jackery

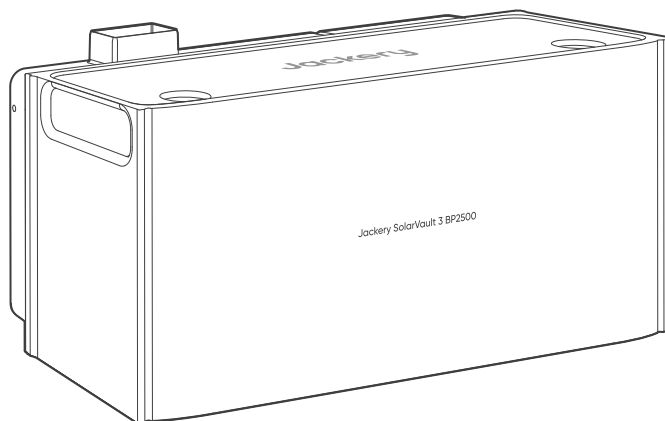

USER MANUAL

Jackery SolarVault 3 BP2500

CONTACT US:



hello.eu@jackery.com



JS3-BP2500A-GY

DE

Herzlichen Glückwunsch zu Ihrem neuen Jackery SolarVault 3 BP2500. Bitte lesen Sie dieses Handbuch, insbesondere die entsprechenden Vorsichtsmaßnahmen, sorgfältig durch, bevor Sie das Produkt verwenden, um eine ordnungsgemäße Verwendung zu gewährleisten. Bewahren Sie dieses Handbuch zum Nachschlagen an einem leicht zugänglichen Ort auf.

In Übereinstimmung mit den Gesetzen und Vorschriften liegt das Recht auf die endgültige Auslegung dieses Dokuments und aller zugehörigen Dokumente zu diesem Produkt beim Unternehmen. Obwohl alle Anstrengungen unternommen wurden, die Richtigkeit dieses Handbuchs zu gewährleisten, übernimmt Jackery keine Verantwortung für etwaige Fehler. Bitte beachten Sie, dass im Falle einer Aktualisierung, Überarbeitung oder Beendigung keine weiteren Benachrichtigungen erfolgen. Für die neueste Version der Produkthanleitungen besuchen Sie support.jackery.com.

* Die Zahlen dienen nur zu Referenzzwecken. Bitte beachten Sie das tatsächliche Produkt.

KUNDENDIENST

 Lebenslanger technischer Support

 hello.eu@jackery.com

KONTAKTIEREN SIE UNS

Wenn Sie Fragen oder Kommentare zu unseren Produkten haben, senden Sie bitte eine E-Mail an hello.eu@jackery.com. Wir werden Ihnen so schnell wie möglich antworten. Wenn es ein qualitätsbezogenes Problem mit dem Produkt gibt, können Sie eine Ersatzlieferung oder Rückerstattung beantragen, indem Sie ein Antragsformular auf support.jackery.com einreichen.

FR

Félicitations d'avoir fait l'acquisition du nouveau Jackery SolarVault 3 BP2500. Veuillez lire attentivement ce manuel avant d'utiliser le produit, en particulier les précautions à prendre pour garantir une utilisation correcte. Conservez ce manuel dans un endroit accessible pour pouvoir le consulter fréquemment.

Conformément aux lois et règlements, le droit d'interprétation finale de ce document et de tous les documents relatifs à ce produit est réservé à notre Société. Bien que tous les efforts aient été faits pour garantir l'exactitude de ce manuel, Jackery décline toute responsabilité en cas d'erreurs éventuelles. Veuillez noter qu'aucune notification supplémentaire ne sera fournie dans le cas où le manuel est mis à jour, est révisé ou prend fin. Pour obtenir les derniers documents, rendez-vous sur support.jackery.com.

*Les illustrations sont fournies à titre indicatif ; seul le produit réel fait foi.

SERVICE CLIENT

 Assistance technique à vie

 hello.eu@jackery.com

CONTACTEZ-NOUS

Pour toute demande ou commentaire concernant nos produits, veuillez envoyer un email à hello.eu@jackery.com, et nous vous répondrons dans les plus brefs délais. En cas de problème de qualité avec le produit, vous pouvez demander un remplacement ou un remboursement en soumettant un formulaire de demande sur www.jackery.com/support/.

NL

Gefeliciteerd met uw nieuwe Jackery SolarVault 3 BP2500! Lees deze handleiding goed door voordat u het product gebruikt. Neem vooral de relevante voorzorgsmaatregelen door om een correct gebruik te garanderen. Bewaar deze handleiding zodat u hem altijd bij de hand hebt.

Volgens de wet en regels heeft het bedrijf het laatste woord over de interpretatie van dit document en alle andere documenten die bij dit product horen. Hoewel alle moeite is gedaan om de nauwkeurigheid van deze handleiding te waarborgen, aanvaardt Jackery geen aansprakelijkheid voor eventuele fouten die kunnen voorkomen. Houd er rekening mee dat er geen verdere meldingen worden gegeven bij updates, revisies of beëindiging. Bezoek support.jackery.com voor de nieuwste versie van de producthandleidingen.

* De afbeeldingen zijn alleen voor referentiedoeleinden. Raadpleeg het werkelijke product.

KLANTENSERVICE

 Levenslange technische ondersteuning  hello.eu@jackery.com

NEEM CONTACT MET ONS OP

Stuur uw vragen of opmerkingen over onze producten naar hello.eu@jackery.com, we zullen u zo snel mogelijk beantwoorden. Als er sprake is van een kwaliteitsprobleem met het product, kunt u een vervangend product of terugbetaling aanvragen door een aanvraagformulier in te vullen op support.jackery.com.

EN

Congratulations on your new Jackery SolarVault 3 BP2500. Please read this manual carefully before using the product, particularly the relevant precautions to ensure proper use. Keep this manual accessible for frequent reference.

In compliance with laws and regulations, the right of final interpretation of this document and all related documents of this product resides with the Company. Although every effort has been made to ensure the accuracy of this manual, Jackery assumes no responsibility for any errors that may appear. Please note that no further notifications will be given in case of any update, revision, or termination. For the latest version of the product manuals, visit support.jackery.com.

* The figures are for reference purposes only. Please refer to the actual product.

CUSTOMER SERVICE

 Lifetime technical support  hello.eu@jackery.com

CONTACT US

For any inquiries or comments concerning our products, please send an email to hello.eu@jackery.com, and we will respond to you as soon as possible. If there is any quality-related issue with the product, you may request a replacement or refund by submitting a request form at support.jackery.com.

INHALTSVERZEICHNIS

DE Deutsch

01-07

| | |
|--|-----------|
| SICHERHEITSHINWEISE | 01 |
| BEDEUTUNG DER SYMBOLE | 01 |
| WARNSYMBOLS | 01 |
| KONFORMITÄTSERKLÄRUNG | 02 |
| LIEFERUMFANG | 02 |
| KOMPONENTEN | 03 |
| STAPELINSTALLATION | 03 |
| WAS SIE MÖGLICHERWEISE BENÖTIGEN | 03 |
| STAPELINSTALLATION | 04 |
| AUFLADEN | 05 |
| LADEN ÜBER NETZSTROM | 05 |
| LADEN ÜBER SOLARENERGIE | 06 |
| LAGERUNG | 06 |
| TECHNISCHE DATEN | 07 |
| GARANTIE | 07 |

TABLE DES MATIÈRES

FR French

08-14

| | |
|--|-----------|
| CONSIGNES DE SÉCURITÉ LORS DE L'UTILISATION | 08 |
| SIGNIFICATION DES SYMBOLES | 08 |
| SYMBOLES D'AVERTISSEMENT | 08 |
| DÉCLARATION DE CONFORMITÉ | 09 |
| CONTENU DE LA BOÎTE | 09 |
| PRÉSENTATION DU PRODUIT | 10 |
| INSTALLATION | 10 |
| ÉQUIPEMENT NÉCESSAIRE | 10 |
| INSTALLATION EMPILÉE | 11 |
| CHARGE | 12 |
| CHARGEMENT PAR SECTEUR | 12 |
| CHARGEMENT PAR SOLAIRE | 13 |
| STOCKAGE | 13 |
| SPÉCIFICATIONS | 14 |
| GARANTIE | 14 |

INHOUDSOPGAVE

NL Dutch

15-21

| | |
|---------------------------------------|-----------|
| VEILIGHEIDSVOORSCHRIFTEN | 15 |
| BETEKENIS VAN SYMBOLEN | 15 |
| WAARSCHUWINGSSYMBOLLEN | 15 |
| CONFORMITEITSVERKLARING | 16 |
| WAT ZIT ER IN DE DOOS | 16 |
| COMPONENTEN | 17 |
| INSTALLATIE | 17 |
| WAT U MOGELIJK NODIG HEEFT | 17 |
| STAPELINSTALLATIE | 18 |
| OPLADEN | 19 |
| OPLADEN VIA HET STOPCONTACT | 19 |
| OPLADEN VIA ZONNE-ENERGIE | 20 |
| OPSLAG | 20 |
| SPECIFICATIES | 21 |
| GARANTIE | 21 |

TABLE OF CONTENTS

EN English

22-28



| | |
|---------------------------------|-----------|
| SAFETY PRECAUTIONS | 22 |
| MEANING OF SYMBOLS | 22 |
| WARNING SYMBOLS | 22 |
| DECLARATION OF CONFORMITY | 23 |
| WHAT'S IN THE BOX | 23 |
| PRODUCT OVERVIEW | 24 |
| INSTALLATION | 24 |
| WHAT YOU MIGHT NEED | 24 |
| STACKING INSTALLATION | 25 |
| CHARGING | 26 |
| WALL CHARGING | 26 |
| SOLAR CHARGING | 27 |
| STORAGE | 27 |
| SPECIFICATIONS | 28 |
| WARRANTY | 28 |

SICHERHEITSHINWEISE

Bei der Verwendung dieses Produkts sollten die grundlegenden Sicherheitsvorkehrungen beachtet werden, einschließlich:



- Bitte lesen Sie alle Anweisungen, bevor Sie dieses Produkt verwenden.
- Wenn Sie dieses Produkt in der Nähe von Kindern verwenden, ist eine ständige Überwachung erforderlich, um das Risiko zu verringern.
- Die Verwendung von Zubehör, das von nicht professionellen Herstellern empfohlen oder verkauft wird, besteht die Gefahr eines Stromschlags.
- Wenn das Produkt nicht verwendet wird, schalten Sie es bitte aus.
- Zerlegen Sie das Produkt nicht, da dies zu unvorhersehbaren Risiken führen kann, wie Feuer, Explosion oder Stromschlag.
- Verwenden Sie das Produkt nicht mit beschädigten Kabeln oder Steckern oder beschädigten Ausgangskabeln, die einen Stromschlag verursachen können.
- Laden Sie das Produkt an einem gut belüfteten Ort auf.
- Das Produkt sollte an einem belüfteten und trockenen Ort platziert sein, um zu vermeiden, dass Regen und Wasser einen Stromschlag verursachen.
- Setzen Sie das Produkt keinem Feuer oder hohen Temperaturen aus (unter direkter Sonneneinstrahlung oder im Fahrzeug bei großer Hitze), da dies zu Unfällen wie Feuer und Explosion führen kann.

BEDEUTUNG DER SYMBOLE

| Symbol | Bedeutung |
|--|--|
|  WARNUNG | Gefährliche Handlungen, die zu schweren Verletzungen, Todesfällen und/oder Sachschäden führen können. |
|  VORSICHT | Gefährliche Handlungen, die zu Personenschäden und/oder Sachschäden führen können. |
| HINWEIS | Gefährliche Handlungen, die zu Geräteschäden, Datenverlust, Leistungsver schlechterung oder unvorhergesehenen Ergebnissen führen können. |
| TIPP | Ergänzt wichtige Informationen oder Bedienungshinweise im Text. |

WARNSYMBOLS





| | | | |
|--|--|---|---|
|  | Halten Sie das Produkt fern von Kindern. |  | Demontieren Sie das Produkt nicht. |
|  | Lesen Sie vor der Anwendung die Benutzeranleitung. |  | Vermeiden Sie Hitze. |
|  | Vorsicht, heiße Oberfläche. |   | Gefahr eines elektrischen Schlags. Warten Sie 5 Minuten, um den Energiespeicher zu entladen, bevor Sie das Produkt handhaben. |

| | |
|---|--|
|  <p>Li-ion</p> | <p>Dieses Symbol zeigt an, dass sich ein Lithium-Ionen-Akku (Li-Ion) im Produkt befindet und ordnungsgemäß entsorgt oder recycelt werden sollte.</p> |
|  | <p>Dieses Symbol zeigt an, dass das Produkt nicht als Haushaltsabfall entsorgt werden soll und an eine dafür vorgesehene Sammelstelle zur Entsorgung und zum Recycling gebracht werden sollte. Eine ordnungsgemäße Entsorgung und Recycling können dazu beitragen, die Umwelt zu schützen. Für weitere Informationen zur Entsorgung und zum Recycling dieses Produkts wenden Sie sich an Ihre örtliche Gemeinde, Ihren Entsorgungsdienstleister oder Ihren Händler.</p> |
|  | <p>Batterien und Akkumulatoren dürfen nicht über den Hausmüll entsorgt werden. Als Verbraucher sind Sie gesetzlich verpflichtet, alle Batterien und Akkumulatoren an dafür vorgesehenen Sammelstellen zu entsorgen, unabhängig davon, ob sie Schadstoffe enthalten. Bitte geben Sie gebrauchte Batterien und Akkumulatoren an einer örtlichen Sammelstelle, einem Recyclingzentrum oder beim Händler zurück, bei dem sie gekauft wurden. Die ordnungsgemäße Entsorgung gewährleistet eine umweltgerechte Wiederverwertung und verhindert mögliche Schäden für die menschliche Gesundheit und die Umwelt.</p> |

KONFORMITÄTSERKLÄRUNG

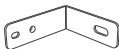
| | |
|--|---|
|  | <p>Jackery SolarVault 3 BP2500 (JS3-BP2500A-GY) entspricht den grundlegenden Anforderungen und den übrigen einschlägigen Bestimmungen der RED-Richtlinie 2014/53/EU, der LVD-Richtlinie 2014/35/EU, der EMC-Richtlinie 2014/30/EU sowie der RoHS-Richtlinie 2011/65/EU in der durch die Richtlinie (EU) 2015/863 geänderten Fassung. Der vollständige Text der EU-Konformitätserklärung ist unter folgender Adresse verfügbar: https://eu.jackery.com/.</p> |
|--|---|

LIEFERUMFANG

| | | | | |
|--|---|--|---|--|
| <p>1</p>  <p>Zusatzakku</p> | <p>2</p>  <p>Befestigungsmaterial zur Wandmontage x2</p> | <p>3</p>  <p>Ankerbolzen x2</p> | <p>4</p>  <p>Schraube x2</p> | <p>5</p>  <p>Benutzerhandbuch</p> |
|--|---|--|---|--|

KOMPONENTEN

● Rückansicht

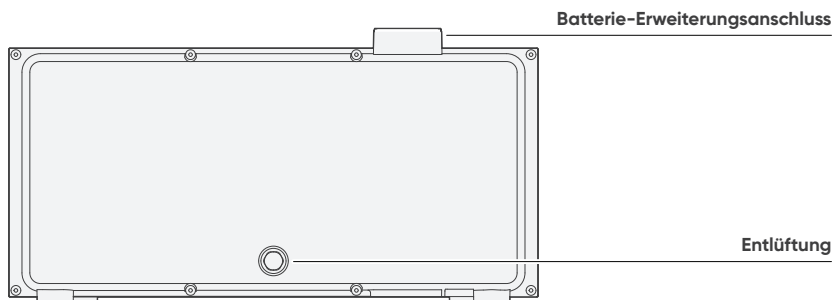

● Unterseite

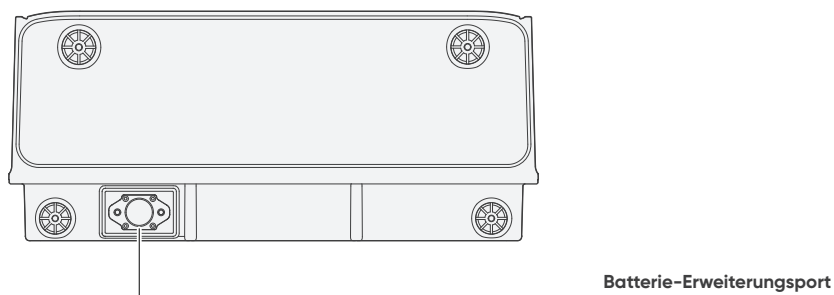

STAPELINSTALLATION

Bis zu 5 Zusatzakku können unter einer Jackery SolarVault 3 Pro Serie (SEPARAT ERHÄLTlich) gestapelt werden, um den Nutzungsbedarf an großer Leistungskapazität zu decken.

WAS SIE MÖGLICHERWEISE BENÖTIGEN

Sie benötigen möglicherweise die folgenden Werkzeuge während der Installation und Verkabelung.



Wasserwaage



Markierungsstift



Maßband



Kreuzschlitzschraubendreher



Bohrer und
Bohreinsätze



Hammer

SolarVault 3 Pro Serie-Liste



Base-Liste



STAPELINSTALLATION

VORSICHT Halten Sie das Produkt während der Installation ausgeschaltet.

- Platzieren Sie die SolarVault 3 Basis (wenn Sie eine separat kaufen) oder das unterste Zusatzakku an der Wand.

VORSICHT

- Der Boden muss eben, flach oder fest sein. Andernfalls könnte der Stapelturm fallen und Verletzungen verursachen.
- Stellen Sie das Zusatzakku auf einen Ständer, wenn sich der Ort leicht mit Wasser füllen kann.

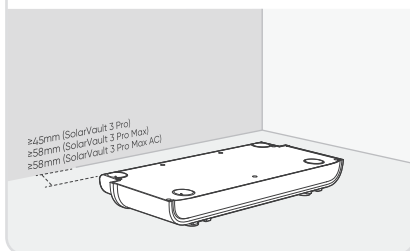

- Entfernen Sie die staubdichten Abdeckungen und die Bodenkappen.

VORSICHT

Bewahren Sie die Bodenkappen und staubdichten Abdeckungen sicher für die zukünftige separate Lagerung auf.

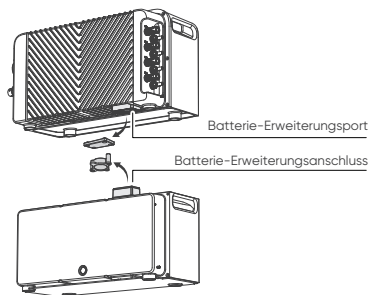

- Stapeln Sie Zusatzakkus und das SolarVault 3 Pro Serie. Richten Sie den Batterieerweiterungsanschluss am Batterieverbinder aus, um die Zusatzakkus und das SolarVault 3 Serie nacheinander zu stapeln.

Halten Sie die Bodenkappe des untersten Zusatzakkus installiert.

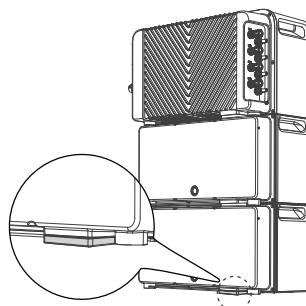

- 4** Montieren Sie den Stapelturm an der Wand.
Befestigen Sie die Befestigungsmaterialien zur Wandmontage an beiden Seiten der Zusatzakkus.

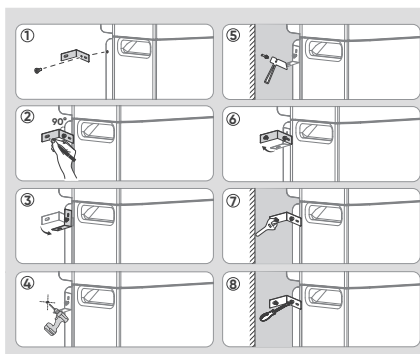
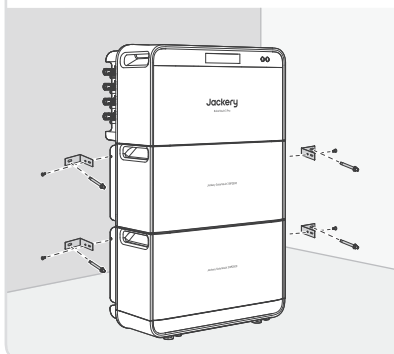

- 5** Verbinden Sie das SolarVault 3 Pro Serie und ihr angrenzendes Zusatzakku durch ineinandergreifende Befestigungselemente.

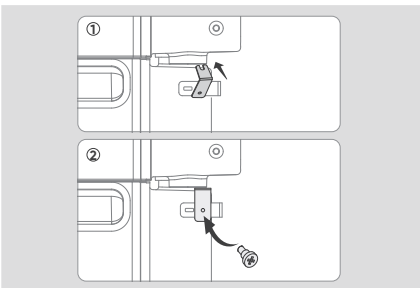
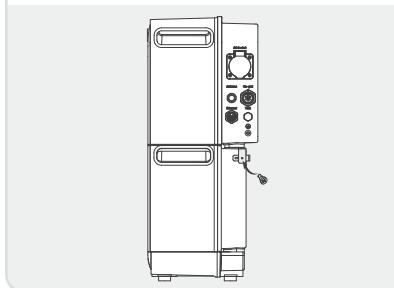

Die Installation ist abgeschlossen.

AUFLADEN

Das Batteriepaket muss mit einer Jackery SolarVault 3 Serie Powerstation verwendet werden. Nach stapelbarer Installation kann es über Solarenergie oder Netzstrom aufgeladen werden. Einzelheiten finden Sie im Jackery SolarVault 3 Benutzerhandbuch.

LADEN ÜBER NETZSTROM

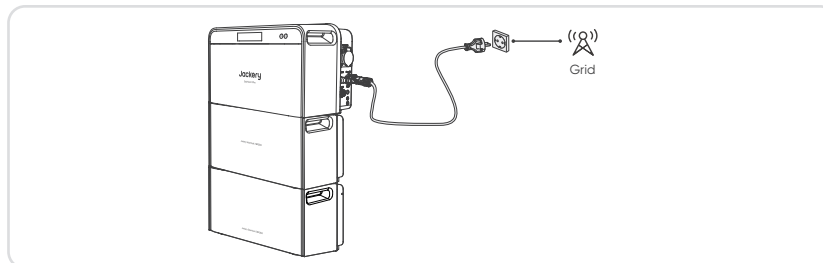

LADEN ÜBER SOLARENERGIE

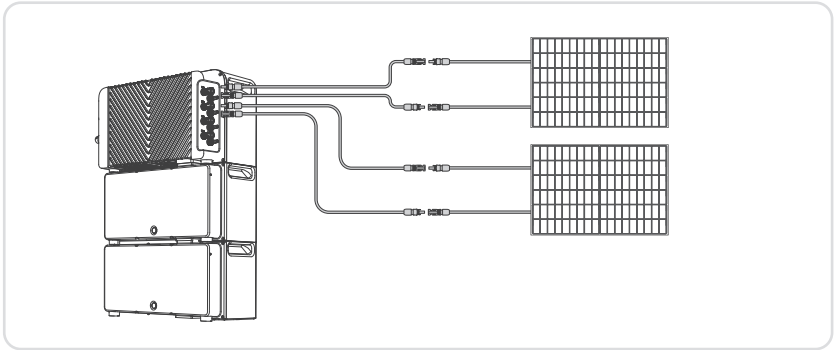

LAGERUNG

Halten Sie einen trockenen, sauberen Lagerraum mit angemessener Belüftung, Lagertemperatur und -feuchtigkeit:

- 1 Monat: -20 °C bis 45 °C (0% bis 70% rF)
- 3 Monate: 0 °C bis 45 °C (0% bis 70% rF)
- 12 Monate: 0 °C bis 25 °C (0% bis 70% rF)

Wenn dieses Produkt für einen Zeitraum von 3 bis 6 Monaten gelagert wird, führen Sie eine regelmäßige manuelle Wartung nach den folgenden Schritten durch:

1. Öffnen Sie die Jackery-App und aktivieren Sie den **Benutzerdefinierter**-Modus. Laden Sie die Batterie vollständig auf und lassen Sie sie 30 Minuten lang stehen.
2. Wechseln Sie in den **Eigenverbrauch**-Modus und stellen Sie den **Heimenergieplan** auf 800 W ein. Entladen Sie die Batterie etwa 75 Minuten lang, bis die Batterie SOC 60% erreicht.
3. Schalten Sie das Produkt aus, trennen Sie alle Kabel und lagern Sie das Produkt in der empfohlenen Umgebung.

TECHNISCHE DATEN

● ALLGEMEINE INFORMATIONEN

| | |
|-----------------|-----------------------------|
| Produktname | Jackery SolarVault 3 BP2500 |
| Modell-Nr. | JS3-BP2500A-GY |
| Gesamtkapazität | 60,6 Ah |
| Gesamtenergie | 2520 Wh |
| Zellchemie | LiFePO ₄ |
| Gewicht | 21±0,5 kg |
| Abmessungen | 485×210×230 mm |
| IP-Schutzart | IP65 |

● INFORMATIONEN ZUR BATTERIE

| | |
|---------------------|------------------------|
| Gleichstrom-Eingang | 32,5-45,5 V=46A max. |
| Gleichstrom-Ausgang | 32,5-45,5 V=48,8A max. |
| Kurzschlussstrom | 1 kA max./6 ms |

● UMGEBUNGSANFORDERUNGEN

| | |
|-------------------------------|------------------|
| Betriebstemperatur | -20 °C bis 55 °C |
| Betriebliche Luftfeuchtigkeit | 5% bis 95% rF |
| Betriebliche Höhe | ≤2000 m |

GARANTIE





Einzelheiten zur Produktgarantie finden Sie unter eu.Jackery.com.

CONSIGNES DE SÉCURITÉ LORS DE L'UTILISATION







Les précautions de sécurité de base doivent être respectées lors de l'utilisation de ce produit, notamment :



- Veuillez lire toutes les instructions avant d'utiliser ce produit.
- Une étroite surveillance est nécessaire lors de l'utilisation de ce produit à proximité d'enfants afin de réduire les risques.
- Un risque de décharge électrique peut se produire en cas d'utilisation d'accessoires recommandés ou vendus par des fabricants non professionnels.
- Lorsque le produit n'est pas utilisé, veuillez éteindre le produit.
- Ne démontez pas le produit, ce qui pourrait entraîner des risques imprévisibles tels qu'un incendie, une explosion ou une décharge électrique.
- N'utilisez pas le produit à travers des cordons ou des fiches endommagés, ou des câbles de sortie endommagés, ce qui pourrait provoquer une décharge électrique.
- Rechargez le produit dans un endroit bien ventilé.
- Veuillez placer le produit dans un endroit ventilé et sec pour éviter que la pluie et l'eau ne provoquent des décharges électriques.
- N'exposez pas le produit au feu ou à une température élevée (sous la lumière directe du soleil ou dans un véhicule soumis à une forte chaleur), ce qui pourrait provoquer des accidents tels qu'un incendie ou une explosion.

SIGNIFICATION DES SYMBOLES

| Symbole | Signification |
|---|--|
|  AVERTISSEMENT | Pratiques dangereuses pouvant entraîner des blessures graves, la mort et/ou des dommages matériels. |
|  ATTENTION | Pratiques dangereuses pouvant entraîner des blessures corporelles et/ou des dommages matériels. |
|  REMARQUE | Pratiques dangereuses pouvant entraîner des dommages à l'équipement, une perte de données, une détérioration des performances ou des résultats inattendus. |
|  CONSEILS | Complément des informations importantes ou les conseils d'utilisation dans le texte. |

SYMBOLES D'AVERTISSEMENT



| | | | |
|--|--|---|---|
|  | Garder loin des enfants. |  | Ne pas démonter le produit. |
|  | Lisez attentivement le Manuel d'utilisation avant toute utilisation. |  | Gardez le produit à l'écart du feu. |
|  | Attention à la chaleur. |  | Risque de choc électrique. Attendez 5 minutes que l'énergie se décharge avant manipulation. |

| | |
|---|---|
|  <p>Li-ion</p> | <p>Ce symbole indique qu'une batterie lithium-ion (Li-ion) est à l'intérieur de ce produit. Il doit donc être jeté ou recyclé correctement.</p> |
|  | <p>Ce symbole indique que ce produit ne doit pas être jeté avec les déchets ménagers. Il doit être envoyé à un centre de collecte pour être recyclé. Veuillez jeter et recycler correctement ce produit pour protéger l'environnement. Pour plus d'informations sur la façon dont jeter et recycler ce produit, contactez votre communauté locale, votre service de traitement des déchets ou votre revendeur.</p> |
|  | <p>Les piles et accumulateurs ne doivent pas être jetés avec les ordures ménagères. En tant que consommateur, vous êtes légalement tenu de déposer toutes les piles et accumulateurs dans des points de collecte désignés, qu'ils contiennent ou non des substances dangereuses. Veuillez rapporter les piles et accumulateurs usagés à un point de collecte local, un centre de recyclage ou au détaillant où ils ont été achetés. Une élimination appropriée garantit un recyclage respectueux de l'environnement et prévient les dommages potentiels pour la santé humaine et l'environnement.</p> |

DÉCLARATION DE CONFORMITÉ

| | |
|--|--|
|  | <p>La Jackery SolarVault 3 BP2500 (JS3-BP2500A-GY) est conforme aux exigences essentielles et aux autres dispositions pertinentes de la directive LVD 2014/35/UE, de la directive CEM 2014/30/UE et de la directive RoHS 2011/65/UE, telle que modifiée par la directive (UE) 2015/863. L'intégralité du texte de la déclaration de conformité UE est disponible à l'adresse suivante : https://eu.jackery.com/.</p> |
|--|--|

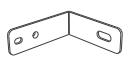
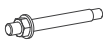
CONTENU DE LA BOÎTE

| | | | | |
|--|--|---|--|--|
| <p>1</p>  <p>Bloc-batterie</p> | <p>2</p>  <p>Fixations murales ×2</p> | <p>3</p>  <p>Boulon d'ancrage ×2</p> | <p>4</p>  <p>Vis ×2</p> | <p>5</p>  <p>Manuel d'utilisation</p> |
|--|--|---|--|--|

PRÉSENTATION DU PRODUIT

● Vue arrière

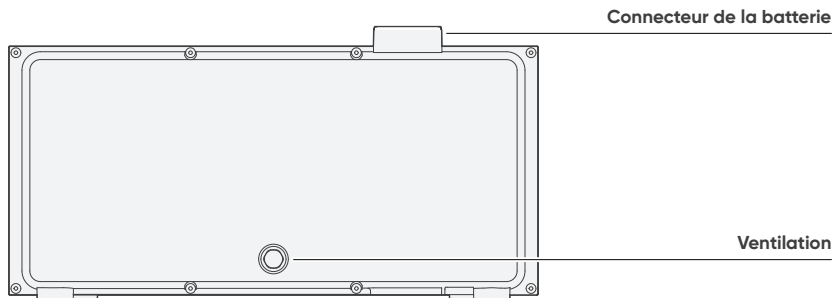

● Vue inférieure

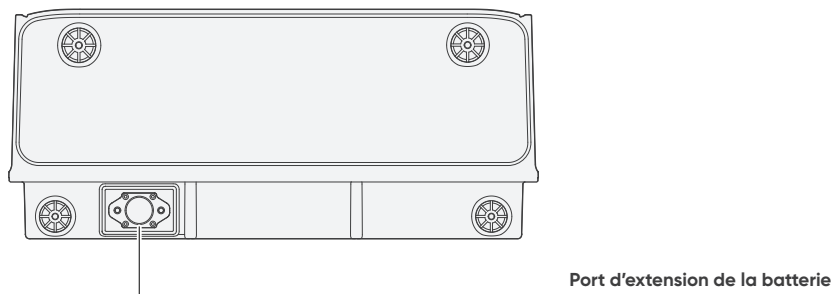

INSTALLATION

Jusqu'à 5 ensembles de blocs-batteries peuvent être empilés sous un produit de la gamme Jackery SolarVault 3 Series (VENDUE SÉPARÉMENT) pour répondre aux besoins des utilisateurs en matière de grande capacité d'alimentation.

ÉQUIPEMENT NÉCESSAIRE

Les outils suivants peuvent être requis pour l'installation et le câblage.



Niveau



Marqueur



Mètre ruban



Tournevis cruciforme



Perceuse et forets



Marteau

Contenu - SolarVault 3 Series



SolarVault 3
Pro Series



Câble CA



Extracteur de
câble solaire



Fixations
d'interverrouillage x2



Vis x2



Manuel d'utilisation



Vendu
séparément

Contenu de la base



Base



Manuel d'utilisation



Vendu
séparément

INSTALLATION EMPILÉE

ATTENTION Veillez à ce que le produit soit hors tension pendant l'installation.

- 1** Placez la base SolarVault 3 (au cas où vous l'auriez achetée séparément) ou le bloc-batterie inférieur contre le mur.

ATTENTION

• Si la surface n'est pas plane et solide, la pile risque de tomber et de causer des blessures.

• Si l'endroit est facilement inondable, placez ce produit sur un support pour le séparer de l'eau.

≥45mm (SolarVault 3 Pro)
≥58mm (SolarVault 3 Pro Max)
≥58mm (SolarVault 3 Pro Max ACI)

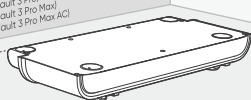

- 2** Retirez les couvercles anti-poussière et les capuchons inférieurs.

ATTENTION

Conservez les capuchons inférieurs et les couvercles anti-poussière en lieu sûr pour un stockage séparé ultérieur.

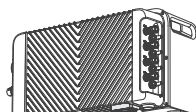

Port d'extension de la batterie

Connecteur de batterie

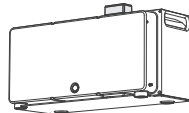

- 3** Empilez les blocs-batteries et l'appareil SolarVault 3. Orientez le port d'extension de batterie vers le connecteur de batterie pour empiler les blocs-batteries et l'appareil SolarVault 3 dans l'ordre.

Gardez le capuchon inférieur du bloc-batterie inférieur installé.

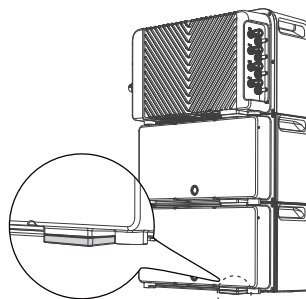

- 4** Fixez la tour empilée au mur.
Installez les fixations murales des deux côtés des blocs-batteries.

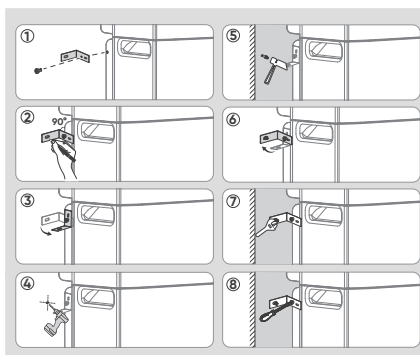
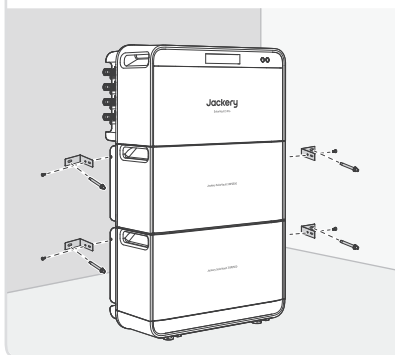

- 5** Reliez l'appareil SolarVault 3 et le bloc-batterie adjacent à l'aide des fixations d'interverrouillage.

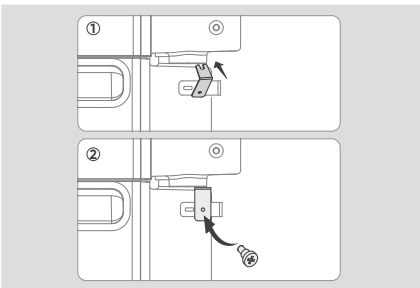
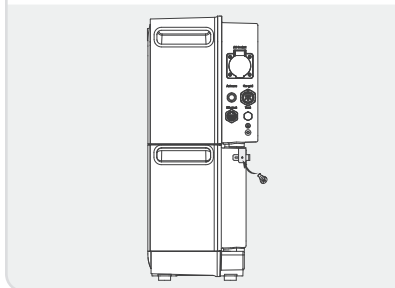

L'installation est terminée.

CHARGE

Le bloc-batterie doit être utilisé avec une station d'énergie de la série Jackery SolarVault 3. Après l'installation empilable, il peut être chargé via l'énergie solaire ou le réseau électrique. Pour plus de détails, référez-vous au Manuel d'utilisation Jackery SolarVault 3.

CHARGEMENT PAR SECTEUR

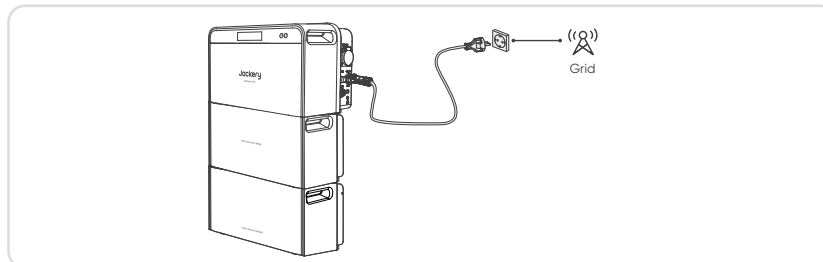

CHARGEMENT PAR SOLAIRE

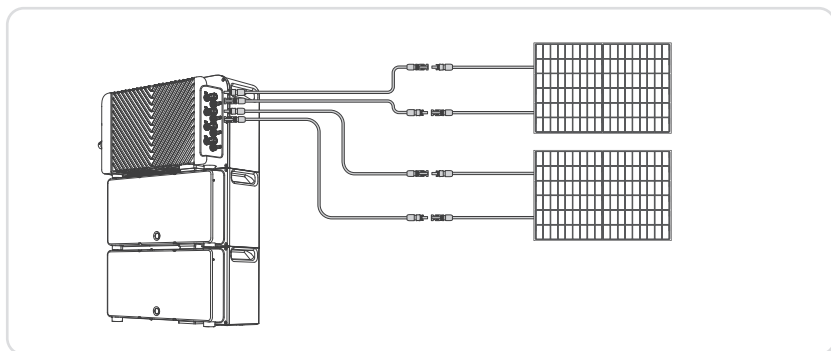

STOCKAGE

Conserver dans un endroit sec et propre, avec une bonne ventilation. Température et humidité de stockage :

- 1 mois : -20 à 45 °C (0 à 70% HR)
- 3 mois : 0 à 45 °C (0 à 70% HR)
- 12 mois : 0 à 25 °C (0 à 70% HR)

Si ce produit est stocké pendant 3 à 6 mois, effectuez un entretien manuel régulier en suivant les étapes ci-dessous :

1. Ouvrez l'application Jackery et activez le mode **Personnalisé**. Chargez complètement la batterie, puis laissez-la reposer pendant 30 minutes.
2. Passez en mode Autoconsommation et réglez le **Plan d'énergie domestique** sur 800 W. Déchargez la batterie pendant environ 75 minutes jusqu'à ce que son niveau de charge atteigne 60 %.
3. Mettez le produit hors tension, débranchez tous les câbles et rangez le produit dans l'environnement recommandé.

SPÉCIFICATIONS

● INFORMATIONS GÉNÉRALES

| | |
|--|-----------------------------|
| Nom du produit | Jackery SolarVault 3 BP2500 |
| Numéro de modèle | JS3-BP2500A-GY |
| Capacité totale | 60,6 Ah |
| Énergie totale | 2520 Wh |
| Chimie des cellules | LiFePO ₄ |
| Poids | 21±0.5 kg |
| Dimensions | 485×210×230 mm |
| Indice de protection contre la pénétration | IP65 |

● PORTS BATTERIE

| | |
|--------------------------|---|
| Entrée CC | 32,5 V à 45,5 V ^{max} , 46 A max |
| Sortie CC | 32,5 V à 45,5 V ^{max} , 48,8 A max |
| Courant de court-circuit | 1 kA max / 6 ms |

● EXIGENCES ENVIRONNEMENTALES

| | |
|-------------------------------|-------------|
| Température de fonctionnement | 5% à 95% HR |
| Humidité de fonctionnement | 5% à 95% HR |
| Altitude de fonctionnement | ≤2000 m |

GARANTIE



Si vous souhaitez obtenir plus d'informations sur la garantie du produit, rendez-vous sur eu.Jackery.com.

VEILIGHEIDSVOORSCHRIFTEN

Bij het gebruik van dit product moeten de basisveiligheidsvoorschriften worden gevolgd, waaronder:

- Lees alle instructies voordat u dit product gebruikt.
- Houd kinderen onder strikt toezicht bij gebruik van dit product om het risico te beperken.
- Er bestaat een risico op elektrische schokken als accessoires worden aanbevolen of verkocht door niet-professionele productfabrikanten.
- Schakel het product uit als het niet wordt gebruikt.
- Demonteer het product niet, omdat dit kan leiden tot onvoorspelbare risico's zoals brand, explosie of elektrische schokken.
- Gebruik het product niet met beschadigde snoeren, stekkers of uitgangskabels, omdat dit kan leiden tot een elektrische schok.
- Laad het product op in een goed geventileerde ruimte.
- Plaats het product op een geventileerde en droge plaats om te voorkomen dat regen en water elektrische schokken veroorzaken.
- Stel het product niet bloot aan vuur of hoge temperaturen (zoals direct zonlicht of in voertuigen bij grote hitte), dit kan ongevallen zoals brand en explosie veroorzaken.

BETEKENIS VAN SYMBOLEN

| Symbol | Betekenis |
|--|--|
|  WAARSCHUWING | Gevaarlijke handelingen die kunnen leiden tot ernstig letsel, overlijden en/of materiële schade. |
|  OPGELET | Gevaarlijke praktijken die kunnen leiden tot persoonlijk letsel en/of schade aan eigendommen. |
| OPMERKING | Gevaarlijke praktijken die kunnen leiden tot schade aan apparatuur, gegevensverlies, slechtere prestaties of onverwachte resultaten. |
| TIP | Vult de belangrijke informatie of bedieningstips in de tekst aan. |

WAARSCHUWINGSSYMBOLLEN





| | | | |
|--|--|---|---|
|  | Houd het product buiten het bereik van kinderen. |  | Demonteer het product niet. |
|  | Lees de gebruikershandleiding voor gebruik. |  | Houd het product uit de buurt van vuur. |
|  | Pas op, heet oppervlak. |   | Risico op elektrische schok. Wacht 5 minuten tot de energie is ontladen voordat u het product aanraakt. |

| | |
|---|--|
|  <p>Li-ion</p> | <p>Dit symbool geeft aan dat zich een lithium-ion (Li-ion) batterij in het product bevindt en dat deze op de juiste manier moet worden afgevoerd of gerecycled.</p> |
|  | <p>Dit symbool geeft aan dat het product niet als huishoudelijk afval mag worden weggegooid en naar een aangewezen inzamelingspunt voor recycling moet worden gebracht. Een juiste afvalverwerking en recycling dragen bij aan een beter milieu. Voor meer informatie over de verwijdering en recycling van dit product, neem contact op met uw gemeente, afvalverwerkingsdienst of leverancier.</p> |
|  | <p>Batterijen en accu's mogen niet bij het huishoudelijk afval worden weggegooid. Als consument bent u wettelijk verplicht om alle batterijen en accu's in te leveren bij daarvoor aangewezen inzamelingspunten, ongeacht of ze gevaarlijke stoffen bevatten. Lever gebruikte batterijen en accu's in bij een plaatselijk inleverpunt, recyclingcentrum of bij de winkel waar u ze heeft gekocht. Een juiste afvalverwerking verzekert dat recycling op een milieuvriendelijke manier gebeurt en voorkomt mogelijke schade aan de menselijke gezondheid en het milieu.</p> |

CONFORMITEITSVERKLARING

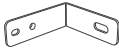
| | |
|--|---|
|  | <p>Jackery SolarVault 3 BP2500 (JS3-BP2500A-GY) voldoet aan de essentiële eisen en andere relevante bepalingen van de LVD-richtlijn 2014/35/EU, de EMC-richtlijn 2014/30/EU en de RoHS-richtlijn 2011/65/EU, zoals gewijzigd door 2015/863/EU. De volledige tekst van de EU-conformiteitsverklaring is beschikbaar op het volgende adres: https://eu.jackery.com/</p> |
|--|---|

WAT ZIT ER IN DE DOOS

| | | | | |
|--|---|--|--|---|
| <p>1</p>  <p>Batterijpakket</p> | <p>2</p>  <p>Wandmontagebevestigingen *2</p> | <p>3</p>  <p>Ankerbout *2</p> | <p>4</p>  <p>Schroef *2</p> | <p>5</p>  <p>Gebruikershandleiding</p> |
|--|---|--|--|---|

COMPONENTEN

● Rückansicht

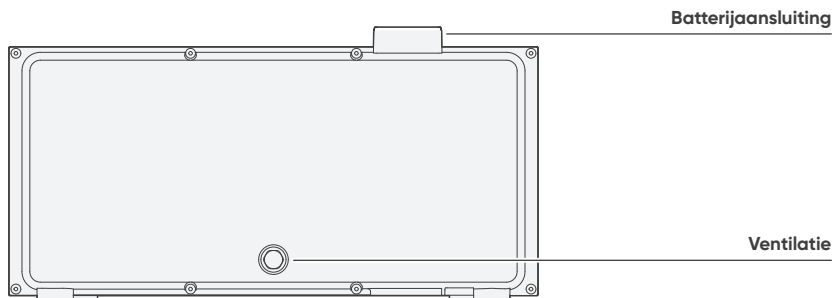

● Unterseite

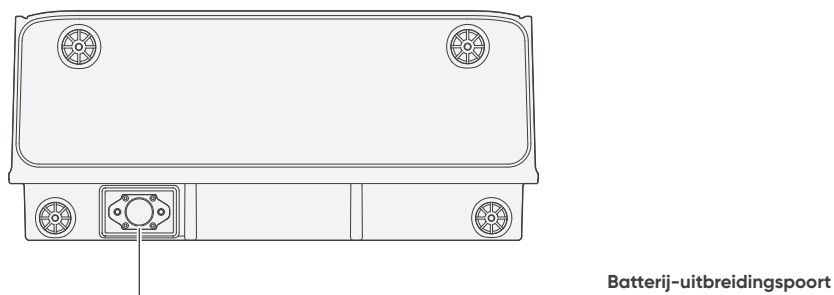

INSTALLATIE

Tot 5 sets batterijpakketten kunnen worden gestapeld onder één Jackery SolarVault 3 Pro-serie (APART VERKOCHT) om aan de behoeften van gebruikers voor grote stroomcapaciteit te voldoen.

WAT U MOGELIJK NODIG HEEFT

Tijdens de installatie en bedrading heeft u mogelijk de volgende gereedschappen nodig.



Waterpas



Markeerpen



Meetlint



Kruiskopschroevendraaier



Boormachine
en boorbits



Hammer

Paklijst van de SolarVault 3-serie



SolarVault 3
Pro-serie



AC-kabel



Zonnekabelverwijderaar



Vergrendelbare
bevestigingen x2



Schroef
x2



Gebruikershandleiding



Apart
verkocht

Basislijst



Basis



Gebruikershandleiding



Apart
verkocht

STAPELINSTALLATIE

VORSICHT Houd het product tijdens de installatie uitgeschakeld.

- 1** Plaats de SolarVault 3 Basis (als u deze apart aanschaft) of het onderste batterijpakket tegen de muur.

OPGELET

- De grond moet waterpas, vlak en stevig zijn. Anders kan de stapeltoeren omvallen, wat persoonlijk letsel kan veroorzaken.
- Plaats het batterijpakket op een standaard als de locatie gevoelig is voor waterophoping.

245mm (SolarVault 3 Pro)
258mm (SolarVault 3 Pro Max)
258mm (SolarVault 3 Pro Max AC)

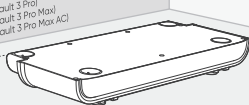

- 2** Verwijder de stofafdekkingen en bodemdopjes.

OPGELET

Bewaar de bodemdoppen en stofkappen zorgvuldig voor afzonderlijke opslag in de toekomst.

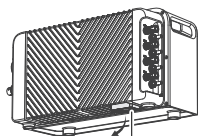

Batterij-uitbreidingspoort

Batterijaansluiting

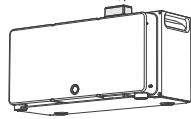

- 3** Stapel de batterijpakketten en het SolarVault 3 Pro-serie.

Lijn de batterij-uitbreidingspoort uit met de batterij-aansluiting om de batterijpakketten en het SolarVault 3-serie in de juiste volgorde te stapelen.

Laat het bodemdopje van het onderste batterijpakket geïnstalleerd.

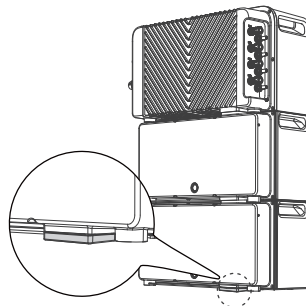

- 4** Monteer de stapeltoeren aan de muur.
Bevestig de muurbevestigingsklemmen aan beide zijden van de batterijpakketten.

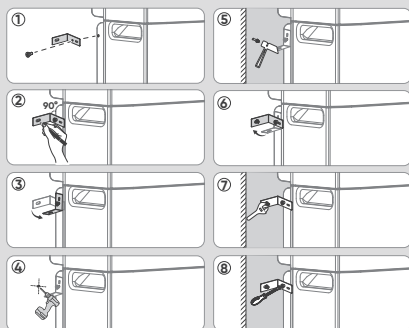
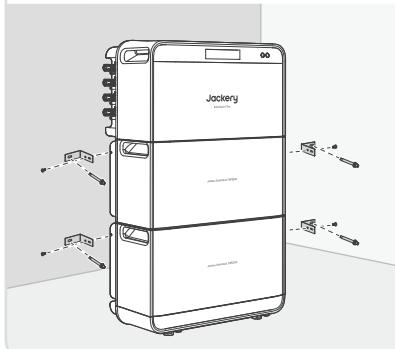

- 5** Verbind het powerstation en het aangrenzende batterijpakket met elkaar via de vergrendelbare bevestigingen.

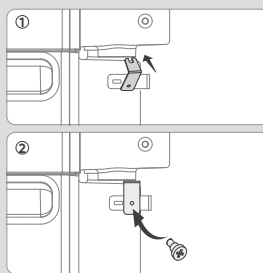
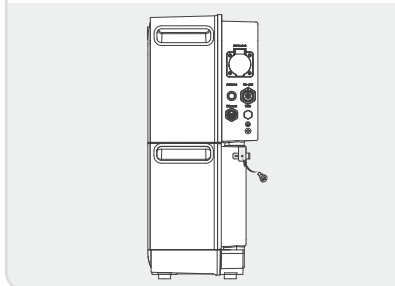

De installatie is voltooid.

OPLADEN

Het batterijpakket moet worden gebruikt met één Jackery SolarVault 3 Pro-serie. Na stapelbare installatie kan het worden opgeladen via zonne-energie of netstroom. Voor details, raadpleeg de Jackery SolarVault 3 gebruikershandleiding.

OPLADEN VIA HET STOPCONTACT

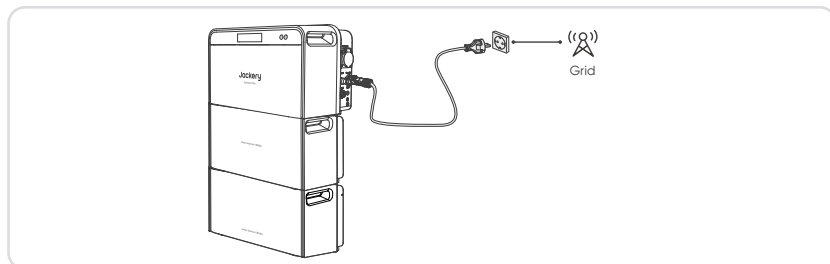

OPLADEN VIA ZONNE-ENERGIE

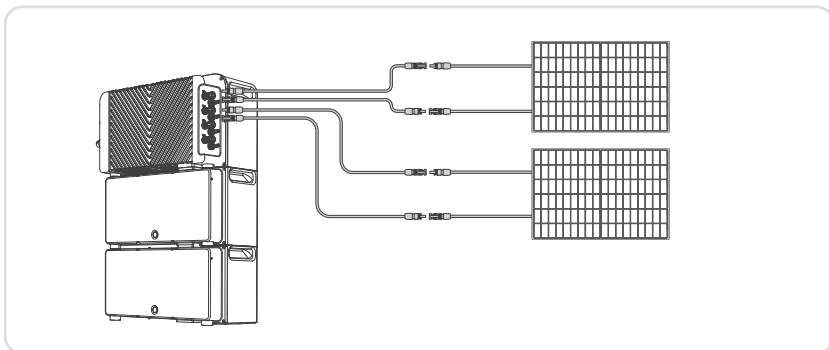

OPSLAG

Houd een droge, schone opslagplaats met goede ventilatie. Opslagtemperatuur en -vochtigheid:

- 1 maand: -20 tot 45 °C (0-70% RV)
- 3 maanden: 0 tot 45 °C (0-70% RV)
- 12 maanden: 0 tot 25 °C (0-70% RV)

Als dit product gedurende 3 tot 6 maanden wordt opgeslagen, voer dan regelmatig handmatig onderhoud uit volgens de onderstaande stappen:

1. Open de Jackery-app en schakel de **Aangepaste** modus in. Laad de batterij volledig op en laat deze 30 minuten staan.
2. Schakel over naar de **Zelfverbruik** modus en stel het **Thuisenergieplan** in op 800 W. Ontlaad de batterij ongeveer 75 minuten totdat de batterij SOC 60% bereikt.
3. Schakel het product uit, ontkoppel alle kabels en bewaar het product in de aanbevolen omgeving

SPECIFICATIES

● ALGEMENE INFORMATIE

| | |
|----------------------|-----------------------------|
| Productnaam | Jackery SolarVault 3 BP2500 |
| Modelnummer | JS3-BP2500A-GY |
| Totale capaciteit | 60,6 Ah |
| Totale energie | 2520 Wh |
| Celchemie | LiFePO ₄ |
| Gewicht | 21±0,5 kg |
| Afmetingen | 485×210×230 mm |
| IP-beschermingsgraad | IP65 |

● BATTERIJPOORT

| | |
|-----------------|------------------------|
| DC-ingang | 32,5-45,5 V=46 A Max |
| DC-uitgang | 32,5-45,5 V=48,8 A Max |
| Kortsluitstroom | 1 kA Max/6 ms |

● OMGEVINGSVEREISTEN

| | |
|-----------------------------|------------------|
| Bedrijfstemperatuur | -20 °C tot 55 °C |
| Vochtigheid tijdens gebruik | 5% tot 95% RV |
| Bedrijfshoogte | ≤2000 m |

GARANTIE



Voor details over de productgarantie, bezoek eu.jackery.com.

SAFETY PRECAUTIONS







The basic safety precautions should be followed when using this product, including:



- Please read all instructions before using this product.
- Close supervision is required when using this product near children to reduce the risk.
- Electric shock risk may occur if accessories are recommended or sold by non-professional product manufacturers.
- When the product is not in use, please power the product off.
- Do not dismantle the product, which may lead to unpredictable risks such as fire, explosion, or electric shock.
- Do not use the product through damaged cords, plugs, or output cables, which may cause electric shock.
- Charge the product in a well-ventilated area.
- Please put the product in a ventilated and dry place to avoid rain and water that may cause electric shock.
- Do not expose the product to fire or high temperature (under direct sunlight or in vehicles under high heat), which may cause accidents such as fire and explosion.

MEANING OF SYMBOLS

| Symbol | Meaning |
|--|--|
|  WARNING | Hazardous practices that may result in severe injury, death, and/or property damage. |
|  CAUTION | Hazardous practices that may result in personal injury and/or property damage. |
| NOTE | Hazardous practices that may result in equipment damage, data loss, performance deterioration, or unanticipated results. |
| TIP | Supplements the important information or operation tips in the text. |

WARNING SYMBOLS





| | | | |
|---|--|---|--|
|  | Keep away from children. |  | Do not dismantle the product. |
|  | Read the user manual before operation. |  | Keep the product away from fire. |
|  | Caution, hot surface. |   | Risk of electric shock. Wait 5 minutes for energy discharge before handling. |

| | |
|--|--|
|  <p>Li-ion</p> | <p>This symbol indicates that a lithium-ion (Li-ion) battery is inside the product and should be disposed of or recycled properly.</p> |
|  | <p>This symbol indicates that the product shall not be disposed of as household waste, and should be delivered to a designated collection facility for recycling.</p> <p>Proper disposal and recycling can help protect the environment. For more information about the disposal and recycling of this product, contact your local community, disposal service, or dealer.</p> |
|  | <p>Batteries and accumulators must not be disposed of with household waste.</p> <p>As a consumer, you are legally required to dispose of all batteries and accumulators at designated collection points, regardless of whether they contain hazardous substances.</p> <p>Please return used batteries and accumulators to a local collection point, recycling center, or to the retailer where they were purchased. Proper disposal ensures environmentally responsible recycling and prevents potential harm to human health and the environment.</p> |

DECLARATION OF CONFORMITY

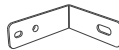
| | |
|--|---|
|  | <p>Jackery SolarVault 3 BP2500 (JS3-BP2500A-GY) is in compliance with the essential requirements and other relevant provisions of the LVD Directive 2014/35/EU, EMC Directive 2014/30/EU and ROHS Directive 2011/65/EU as amended by 2015/863/EU. The full text of the EU Declaration of Conformity is available at the following address: https://eu.jackery.com/.</p> |
|--|---|

WHAT'S IN THE BOX

| | | | | |
|---|---|--|--|---|
| <p>1</p>  <p>Battery Pack</p> | <p>2</p>  <p>Wall Mounting fastener ×2</p> | <p>3</p>  <p>Anchor Bolt ×2</p> | <p>4</p>  <p>Screw ×2</p> | <p>5</p>  <p>User Manual</p> |
|---|---|--|--|---|

PRODUCT OVERVIEW

● Back View

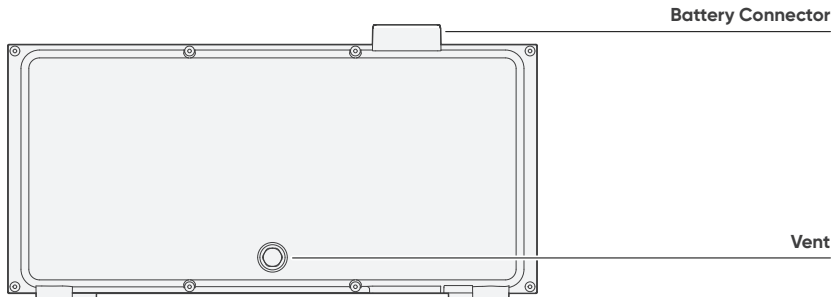

● Bottom View

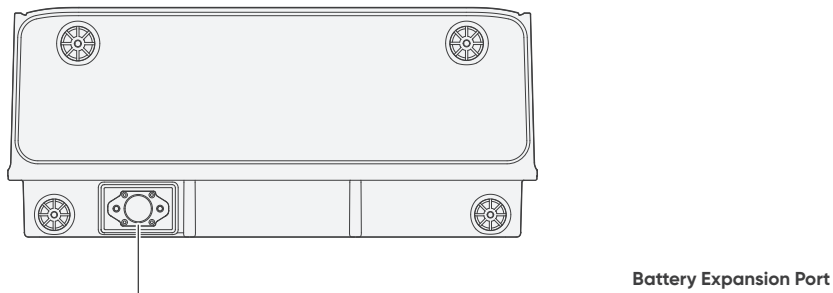

INSTALLATION

Up to 5 sets of battery packs can be stacked under one Jackery SolarVault 3 Pro Series (SOLD SEPARATELY) to meet users' needs for large power capacity.

WHAT YOU MIGHT NEED

You might need the following tools during the installation and wiring.



Level



Mark Pen



Tape Measure



Cross-head
Screwdriver



Drill and
Drill Bits



Hammer

SolarVault 3 Series Pack List



SolarVault 3
Pro Series



AC Cable



Solar Cable
Remover



Interlocking
Fastener x2



Screw
x2



User Manual



Sold
Separately

Base Pack List



Base



User Manual



Sold
Separately

STACKING INSTALLATION

CAUTION Keep the product powered off during installation.

- 1 Place the SolarVault 3 Base (if you purchase one separately) or the bottom battery pack against the wall.

CAUTION

- The ground must be level, flat, or solid. Otherwise, the stack tower might fall, causing personnel injury.
- Put the battery pack on a stand if the place is easy to collect water.

245mm (SolarVault 3 Pro)
258mm (SolarVault 3 Pro Max)
258mm (SolarVault 3 Pro Max AC)



- 2 Remove the dustproof covers and bottom caps.

CAUTION

Keep the bottom caps and dustproof covers safe for future separate storage.

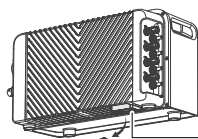

Battery expansion port

Battery connector

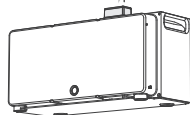

- 3 Stack battery packs and the SolarVault 3 Pro Series. Align the battery expansion port with the battery connector to stack the battery packs and the SolarVault 3 Series in sequence.

Keep the bottom cap of the bottom battery pack installed.

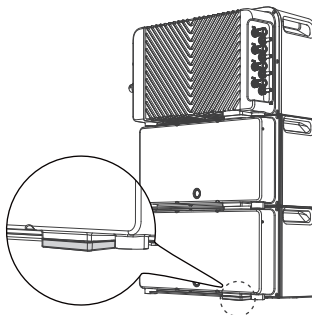

- 4** Mount the stack tower onto the wall.
Attach the wall-mounting fasteners to both sides of the battery packs.

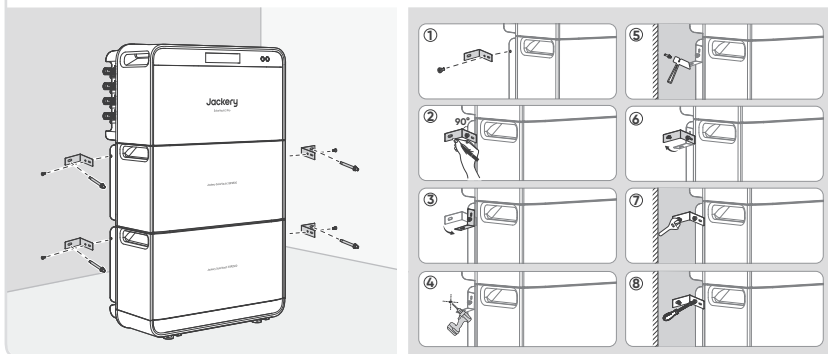

- 5** Interconnect the SolarVault 3 Series and its adjacent battery pack through interlocking fasteners.

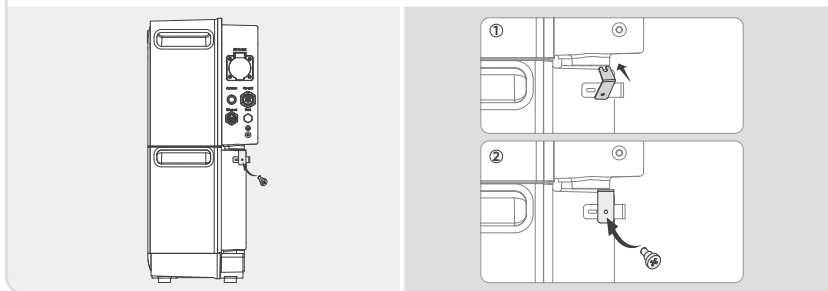

The installation is completed.

CHARGING

The battery pack must be used with one Jackery SolarVault 3 Pro series. After stackable installation, it can be charged via solar power or utility grid power. For details, refer to the Jackery SolarVault 3 User Manual.

WALL CHARGING

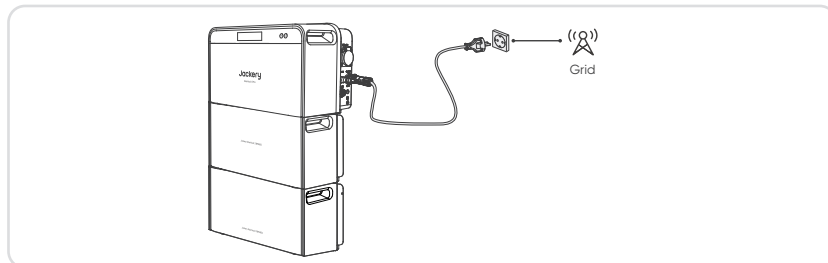

SOLAR CHARGING

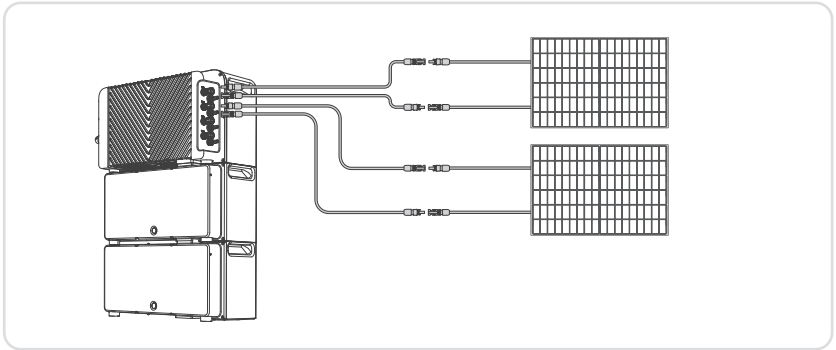

STORAGE

Keep a dry clean storage place with proper ventilation. Storage temperature and humidity:

- 1 month: -20 to 45°C (0-70%RH)
- 3 months: 0 to 45°C (0-70%RH)
- 12 months: 0 to 25°C (0-70%RH)

If this product is stored for 3 months – 6 months, perform regular manual maintenance by following these steps:

1. Open the Jackery Home app and enable **Custom** mode. Fully charge the battery and let it sit for 30 minutes.
2. Switch to **Self-Consumption** mode and set Other Load Power to 800W. Discharge the battery for approximately 75 minutes until the battery SOC reaches 60%.
3. Power off the product, disconnect all cables, and store the product in the recommended environment.

SPECIFICATIONS

● GENERAL INFO

| | |
|---------------------------|-----------------------------|
| Product Name | Jackery SolarVault 3 BP2500 |
| Model No. | JS3-BP2500A-GY |
| Total Capacity | 60.6 Ah |
| Total Energy | 2520 Wh |
| Cell Chemistry | LiFePO ₄ |
| Weight | 21±0.5 kg |
| Dimensions | 485×210×230 mm |
| Ingress Protection Rating | IP65 |

● BAT PORTS

| | |
|-----------------------|---------------------------|
| DC Input | 32.5V to 45.5V==46A Max |
| DC Output | 32.5V to 45.5V==48.8A Max |
| Short Circuit Current | 1 kA Max./6 ms |

● ENVIRONMENTAL REQUIREMENTS

| | |
|-----------------------|---------------|
| Operating Temperature | -20°C to 55°C |
| Operating Humidity | 5% to 95% RH |
| Operating Altitude | ≤2000 m |

WARRANTY

For details about product warranty, visit eu.Jackery.com.

Authorized Representative: Jackery Technology GmbH

Address of Authorized Representative: Bahnstraße 9, 40212 Düsseldorf, Germany

☎ +49 800 028 0208 ✉ hello.eu@jackery.com 🌐 eu.jackery.com

Manufacturer: Shenzhen Hello Tech Energy Co., Ltd.

Address of Manufacturer: F2-3, Bldg. 7, Jiaanda Science and technology industrial park factory, the east side of Huaafan Road, Tongsheng Community, Dalang Street, Longhua District, Shenzhen, Guangdong, China

☎ +86 400 668 9293 ✉ sales@hello-tech.com 🌐 www.hello-tech.com

